

T2 / T2FX Plynem chlazené TIG svařovací hořáky

Rozsahy: T2: 190A DC, 135A AC @35% Zatěžovatel. 1.0 to 4.0mm Elektroda
T2FX: 180A DC, 125A AC @35% Zatěžovatel. 1.0 to 4.0mm Elektroda

Arc T2 má stejnou velikost jako WP17 s lepším výkonem než WP26. Jedinečné vlastnosti spotřebního materiálu z něj činí spolehlivý hořák pro každodenní práci v průmyslu.

ARC T vysoce výkonné TIG hořáky

Hořáky Arc TIG jsou standardně dodávány s jednoduchým tlačítkem a rychlospojkami 35-50. Další alternativy hořáků a jejich obj. čísla naleznete v tabulce na straně 19.

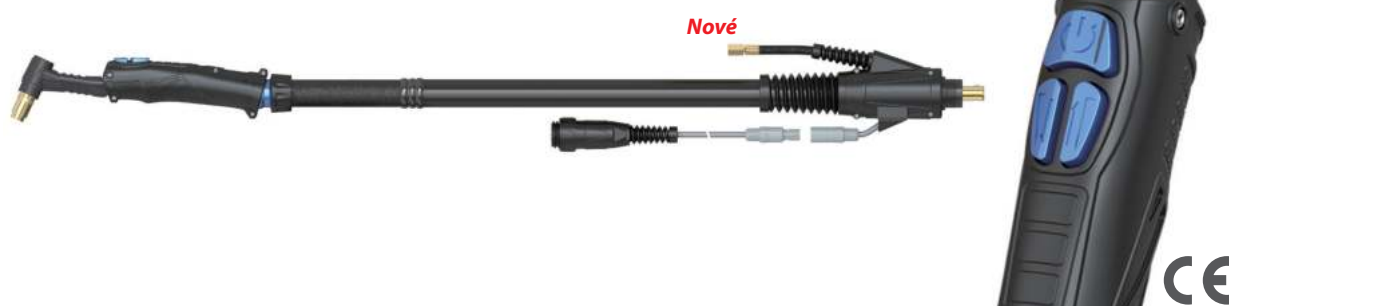

Spotřební díly

A Standardní keramické hubice

Obj.č.	Popis	Vel.	Průměr
T2CC04	Hubice keramická	#4	6mm - 1/4"
T2CC05	Hubice keramická	#5	8mm - 5/16"
T2CC06	Hubice keramická	#6	10mm - 3/8"
T2CC07	Hubice keramická	#7	11mm - 7/16"
T2CC08	Hubice keramická	#8	12.5mm - 1/2"
T2CC10	Hubice keramická	#10	16mm - 5/8"

B Standardní Quartz hubice **Nové**

Obj.č.	Popis	Vel.	Průměr
T2QZ06	Hubice Quartz standard	#6	10mm - 3/8"
T2QZ08	Hubice Quartz standard	#8	12mm - 1/2"
T2QZ10	Hubice Quartz standard	#10	15mm - 5/8"

C Kleština

Obj.č.	Popis	Průměr
T2CB10	Kleština	1.0mm - 0.04"
T2CB16	Kleština	1.6mm - 1/16"
T2CB20	Kleština	2.0mm - 5/64"
T2CB24	Kleština	2.4mm - 3/32"
T2CB32	Kleština	3.2mm - 1/8"
T2CB40	Kleština	4.0mm - 5/32"

D Kleština s plyn.čočkou

Obj.č.	Popis	Průměr
T2GL10	Kleština s plyn.čočkou	1.0mm - 0.04"
T2GL16	Kleština s plyn.čočkou	1.6mm - 1/16"
T2GL20	Kleština s plyn.čočkou	2.0mm - 5/64"
T2GL24	Kleština s plyn.čočkou	2.4mm - 3/32"
T2GL32	Kleština s plyn.čočkou	3.2mm - 1/8"
T2GL40	Kleština s plyn.čočkou	4.0mm - 5/32"

Příslušné sady naleznete na straně 25.

Přehled alternativních tlačítek na straně 16

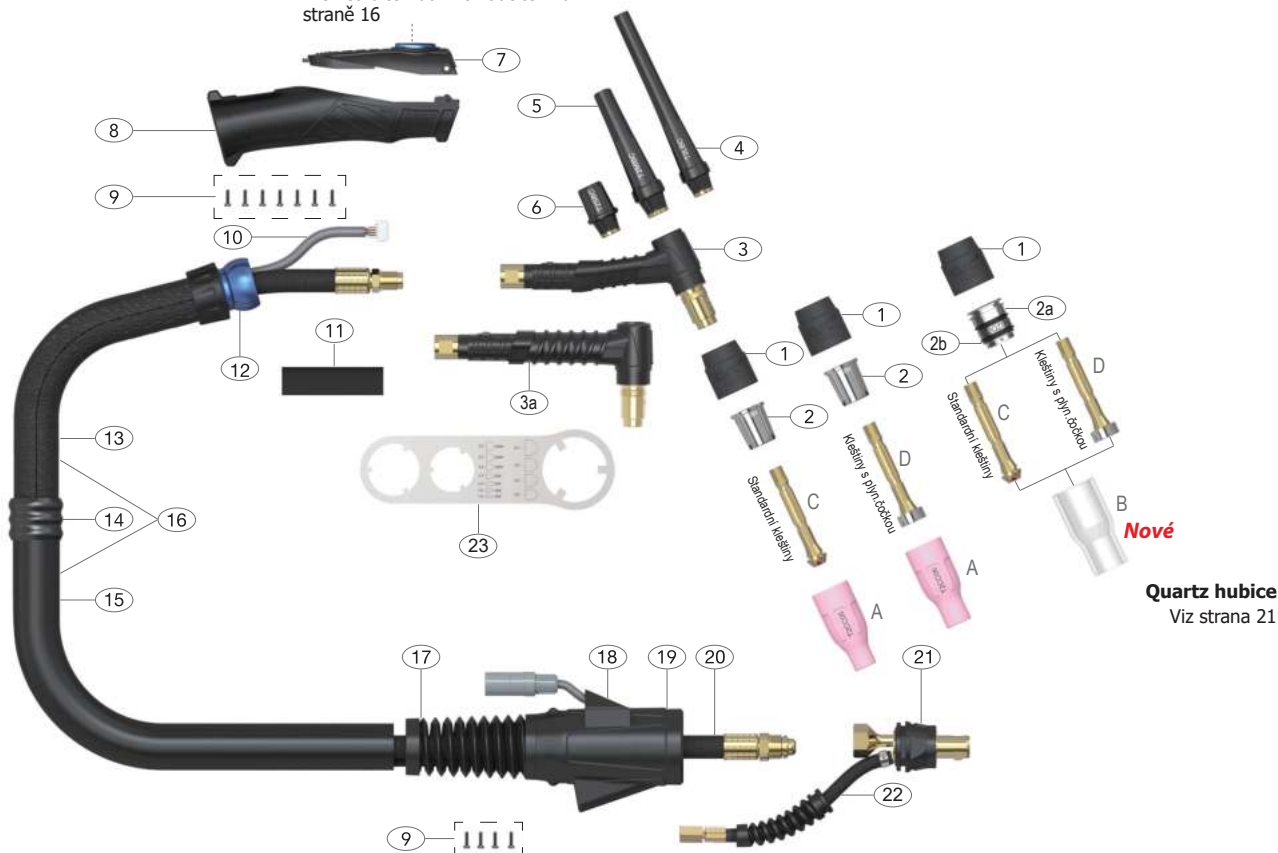

Quartz hubice
Viz strana 21

Náhradní díly

Obj.č.	Popis	Obj.č.	Popis		
1	T2GS	Těsnění hlavy arc T2/T3W/T4W	16	ATERCO150-40	Plášť kůže 4m
2	T2SN	Izolátor žhavé zóny arc T2/T3W/T4W	17	ATERCO150-80	Plášť kůže 8m
2a	T2QZSN20	Izolátor žhavé zóny Quartz ARC T2/T3W/T4W	18	ATSLH26-S	Chránič kabelu velký
2b	QZR-D20	O-kroužek Quartz ARC T2/T3W/T4W	19	ATSLH26-C	Pouzdro velké
3	AT1501	Tělo hořáku arc T2	20	AT2120-4M-OB	Průchodka pro hadičky
3a	AT1501F	Tělo hořáku arc T2FX	21	AT2120-8M-OB	Kabel silový 4m arc T2
4	T2LBC	Kryt elektrody dlouhý arc T2/T3W/T4W	22	ATSL3550	Kabel silový 8m arc T2
5	T2MBC	Kryt elektrody střední arc T2/T3W/T4W	23	ATNSLOB-1-QGS#	Tělo Surelok TM
6	T2SBC	Kryt elektrody krátký arc T2/T3W/T4W	22	ATNSLOB-1-QGS#	Hadice plyn.přívod O/B
* 7	ATER1MS	Tlačítko 1 arc	23	AT-SP	Klíč arc
8	ATERH100	Sada rukojeti arc T2/T3W			
9	ATPB2.6x8PB	Sada šroubů			
10	ATERSWL4	Vedení tlačítka 4m arc			
	ATERSWL8	Vedení tlačítka 8m arc			
11	ATHS18MM-90	Smršťovací bužírka			
12	ATERKJ200	Kloub arc			
13	ATERLC200-08	Plášť kůže 0.8m arc			
14	ATERJK200	Kroužek přechodový			
15	ATERNCM-32	Plášť neopren 3,2m			
	ATERNCM-72	Plášť neopren 7,2m			

*Poznámka: 7 - přehled tlačítek naleznete na straně 18

Koncovky pro připojení plynu jsou specifikovány dle přehledu na straně 16.

T3 / T3FX Plynem chlazené TIG svařovací hořáky

Rozsahy: T3: 240A DC, 170A AC @35% Zatěžovatel. 1.0 to 4.8mm Elektroda
T3FX: 220A DC, 155A AC @35% Zatěžovatel. 1.0 to 4.8mm Elektroda

Nejvýkonnější hořák chlazený vzduchem. Hořák T3 má o 35% vyšší výkon než WP26 stejné velikosti. Je vhodný i pro režim AC/DC, který běžně vyžaduje kapalinou chlazené hořáky.

ARC T vysoce výkonné TIG hořáky

Hořáky Arc TIG jsou standardně dodávány s jednoduchým tlačítkem s rychlospojkami 35-50. Další alternativy hořáků a jejich obj. čísla naleznete v tabulce na straně 19.



Spotřební díly

A Standardní keramické hubice

Obj.č.	Popis	Vel.	Průměr
T3CC04	Hubice keramická	#4	6mm - 1/4"
T3CC05	Hubice keramická	#5	8mm - 5/16"
T3CC06	Hubice keramická	#6	10mm - 3/8"
T3CC07	Hubice keramická	#7	11mm - 7/16"
T3CC08	Hubice keramická	#8	12.5mm - 1/2"
T3CC10	Hubice keramická	#10	16mm - 5/8"

B Dlouhá hubice keramická

Obj.č.	Popis	Vel.	Průměr
T5LGLCC08	Hubice keramická dlouhá	#8	12.5mm - 1/2"
T5LGLCC10	Hubice keramická dlouhá	#10	16mm - 5/8"
T5LGLCC12	Hubice keramická dlouhá	#12	19mm - 3/4"

C Kleštiny

Obj.č.	Popis	Průměr
T3CB10	Kleština	1.0mm - 0.04"
T3CB16	Kleština	1.6mm - 1/16"
T3CB20	Kleština	2.0mm - 5/64"
T3CB24	Kleština	2.4mm - 3/32"
T3CB32	Kleština	3.2mm - 1/8"
T3CB40	Kleština	4.0mm - 5/32"
T3CB48	Kleština	4.8mm - 3/16"

D Kleština s plyn.čočkou

Obj.č.	Popis	Průměr
T3GL10	Kleština s plyn.čočkou	1.0mm - 0.04"
T3GL16	Kleština s plyn.čočkou	1.6mm - 1/16"
T3GL20	Kleština s plyn.čočkou	2.0mm - 5/64"
T3GL24	Kleština s plyn.čočkou	2.4mm - 3/32"
T3GL32	Kleština s plyn.čočkou	3.2mm - 1/8"
T3GL40	Kleština s plyn.čočkou	4.0mm - 5/32"
T3GL48	Kleština s plyn.čočkou	4.8mm - 3/16"

E Kleštiny dlouhé s plyn.čočkou

Obj.č.	Popis	Průměr
T5LGL10	Kleština s plyn.čočkou dlouhá	1.0mm - 0.04"
T5LGL16	Kleština s plyn.čočkou dlouhá	1.6mm - 1/16"
T5LGL20	Kleština s plyn.čočkou dlouhá	2.0mm - 5/64"
T5LGL24	Kleština s plyn.čočkou dlouhá	2.4mm - 3/32"
T5LGL32	Kleština s plyn.čočkou dlouhá	3.2mm - 1/8"
T5LGL40	Kleština s plyn.čočkou dlouhá	4.0mm - 5/32"
T5LGL48	Kleština s plyn.čočkou dlouhá	4.8mm - 3/16"

Příslušné sady naleznete na straně 25.

Přehled alternativních tlačítek na straně 16



Quartz hubice
viz strana 21

Náhradní díly

Obj.č.	Popis	Obj.č.	Popis		
1	T3LGS	Těsnění hlavy arc velké	18	ATERCO150-40	Plášť kůže 4m
2	T3LSN	Izolátor žhavé zóny velký arc		ATERCO150-80	Plášť kůže 8m
2a	T3QZSN23	Izolátor žhavé zóny Quartz	19	ATSLH26-S	Chránič kabelu velký
2b	QZR-D23	Kroužek těsnící	20	ATSLH26-C	Pouzdro velké
3	T3GS	Těsnění hlavy arc	21	ATSLH26-H	Průchodka pro hadičky
4	T3SN	Izolátor žhavé zóny arc	22	AT2620-4M-OB	Kabel silový 4m arc
5	AT2601	Tělo hořáku T3 plynem chlazené		AT2620-8m-OB	Kabel silový 8m arc
5a	AT2601F	Tělo hořáku flexi T3 plynem chlazené	23	ATSL3550	Tělo Surelok TM
6	T3LBC	Kryt elektrody dlouhý	24	ATNSLOB-1-QGS#	Hadice plyn.přívod O/B
7	T3MBC	Kryt elektrody střední	25	AT-SP	Klíč arc
8	T3SBC	Kryt elektrody krátký			
* 9	ATER1MS	Tlačítko 1 arc			
10	ATERH200	Sada rukojeti arc			
11	ATPB2.6x8PB	Sada šroubů arc			
12	ATERSWL4	Vedení tlačítka 4m			
	ATERSWL8	Vedení tlačítka 8m			
13	ATHS18MM-90	Bužírka smršťovací			
14	ATERKJ200	Kloub arc			
15	ATERLC200-08	Plášť kůže 0.8m arc			
16	ATERJK200	Kroužek přechodový			
17	ATERNCM-32	Plášť neopren 3,2m			
	ATERNCM-72	Plášť neopren 7,2m			

*Poznámka: 9 - přehled tlačítek naleznete na straně 18

Koncovky pro připojení plynu jsou specifikovány dle přehledu na straně 16.

T3W / T3WFX

Nové

KAPALINOU CHLAZENÉ TIG svařovací hořáky

Rozsahy: T3W: 400A DC, 280A AC @ 100% Zatěžovatel, 1.0 to 4.8mm Elektroda
T3WFX: 400A DC, 280A AC @ 60% Zatěžovatel, 1.0 to 4.8mm Elektroda

S menší velikostí než je WP17 má T3W větší výkon než WP18. Je vhodný pro většinu průmyslových aplikací a typů svař. materiálů.

ARC T vysoce výkonné TIG hořáky

Hořáky Arc TIG jsou standardně dodávány s jednoduchým tlačítkem s rychlospojkami 35-50. Další alternativy hořáků a jejich obj. čísla naleznete v tabulce na straně 19.

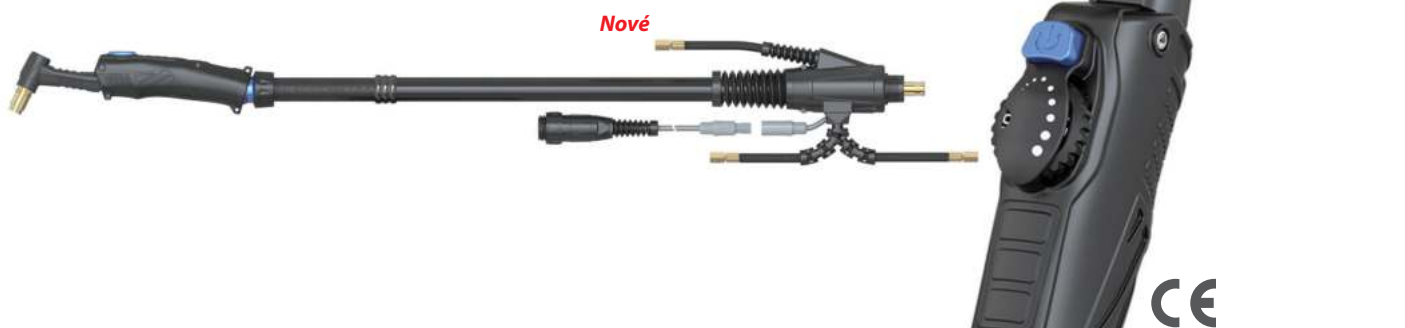

Spotřební díly

A Standardní keramické hubice

Obj.č.	Popis	Vel.	Průměr
T2CC04	Hubice keramická	#4	6mm - 1/4"
T2CC05	Hubice keramická	#5	8mm - 5/16"
T2CC06	Hubice keramická	#6	10mm - 3/8"
T2CC07	Hubice keramická	#7	11mm - 7/16"
T2CC08	Hubice keramická	#8	12.5mm - 1/2"
T2CC10	Hubice keramická	#10	16mm - 5/8"

D Kleštiny s plyn.čočkou

Obj.č.	Popis	Průměr
T2GL10	Kleštiny s plyn.čočkou	1.0mm - 0.04"
T2GL16	Kleštiny s plyn.čočkou	1.6mm - 1/16"
T2GL20	Kleštiny s plyn.čočkou	2.0mm - 5/64"
T2GL24	Kleštiny s plyn.čočkou	2.4mm - 3/32"
T2GL32	Kleštiny s plyn.čočkou	3.2mm - 1/8"
T2GL40	Kleštiny s plyn.čočkou	4.0mm - 5/32"

B Standardní Quartz hubice **Nové**

Obj.č.	Popis	Vel.	Průměr
T2QZ06	Hubice Quartz standard	#6	10mm - 3/8"
T2QZ08	Hubice Quartz standard	#8	12mm - 1/2"
T2QZ10	Hubice Quartz standard	#10	15mm - 5/8"

Příslušné sady naleznete na straně 25.

C Kleštiny

Obj.č.	Popis	Průměr
T2CB10	Kleštiny	1.0mm - 0.04"
T2CB16	Kleštiny	1.6mm - 1/16"
T2CB20	Kleštiny	2.0mm - 5/64"
T2CB24	Kleštiny	2.4mm - 3/32"
T2CB32	Kleštiny	3.2mm - 1/8"
T2CB40	Kleštiny	4.0mm - 5/32"

Přehled alternativních tlačítek na straně 16

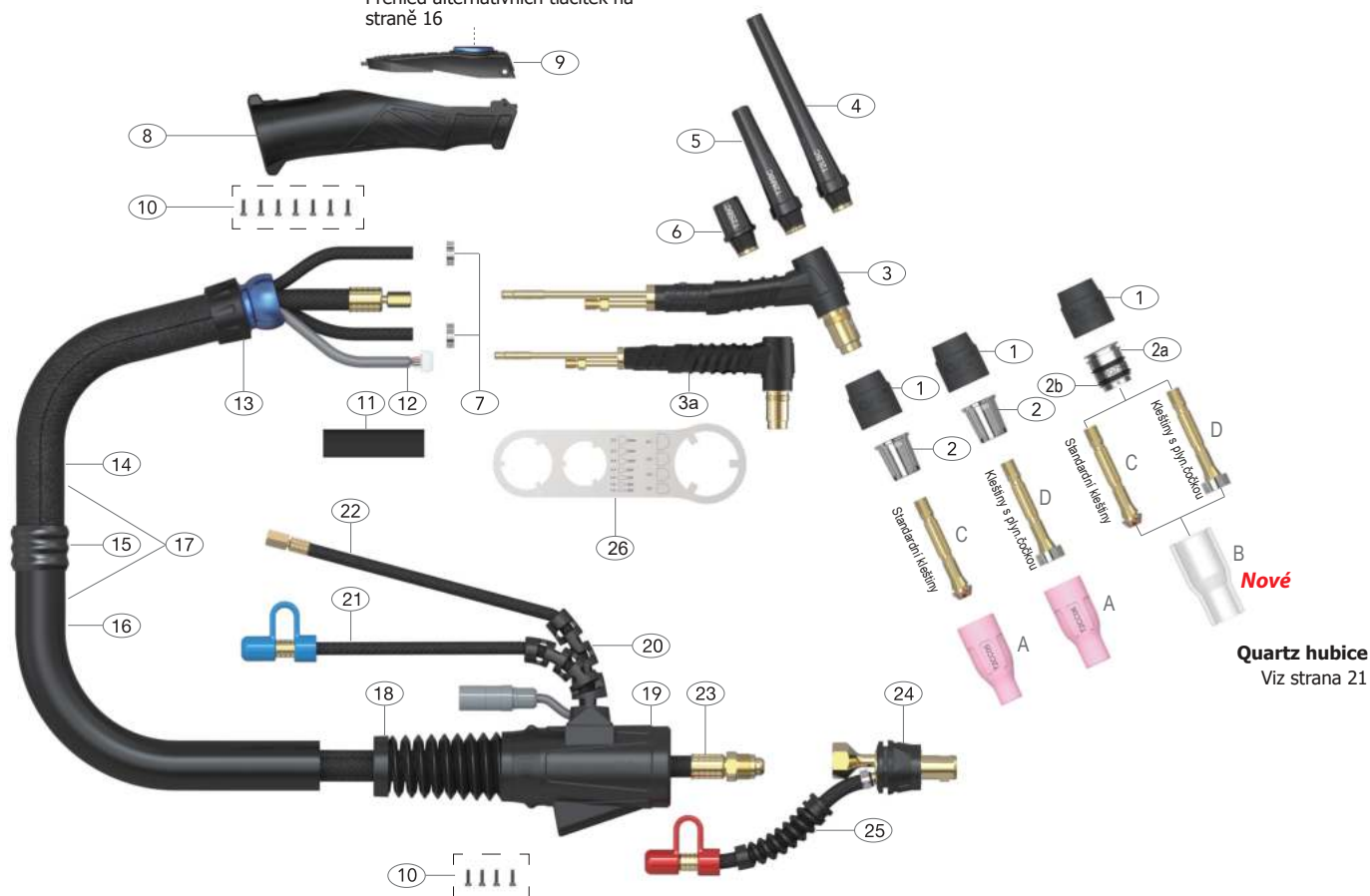

Quartz hubice
Viz strana 21

Náhradní díly

Obj.č.	Popis	Obj.č.	Popis		
1	T2GS	Těsnění hlavy arc T2/T3W/T4W	18	ATSLH26-S	Chránič kabelu velký
2	T2SN	Izolátor žhavé zóny arc T2/T3W/T4W (bal.1)	19	ATSLH26-H	Průchodka pro hadičky
2a	T2QZSN20	Izolátor žhavé zóny Quartz ARC T2/T3W	20	ATSLH1820-S	Podpora Surelok TM
2b	QZR-D20	O-kroužek Quartz ARC T2/T3W/T4W (bal.10)	21	AT45V070B-QWF#	Vodní hadice x 4m/12.5ft O/B Rubber
3	AT4501	Tělo hořáku arc T3W/T4W		AT45V080B-QWF#	Vodní hadice x 8m/25ft O/B Rubber
3a	AT4501F Nové	Tělo hořáku arc T3WFX/T4WFX	22	ATN45V090B-QGS#	Plyn.hadice x 4m/12.5ft O/B Rubber
4	T2LBC	Kryt elektrody dlouhý arc T2/T3W/T4W		ATN45V100B-QGS#	Plyn.hadice x 8m/25ft O/B Rubber
5	T2MBC	Kryt elektrody střední arc T2/T3W/T4W	23	AT3520-4M-OB	Kabel silový 4m arc T3W
6	T2SBC	Kryt elektrody krátký arc T2/T3W/T4W		AT3520-8M-OB	Kabel silový 8m arc T3W
7	ATB5025S	Svorka vodní hadice 8.0mm	24	ATSL3550	Tělo Surelok TM
8	ATERH100	Sada rukojeti arc T2/T3W	25	ATNSLOB-1-QWR#	Hadice vodní přívod O/B
* 9	ATER1MS	Tlačítko 1 arc	26	AT-SP	Klíč arc
10	ATPB2.6x8PB	Sada šroubů			
11	ATHS22MM-130	Smršťovací bužírka			
12	ATERSWL4	Vedení tlačítka 4m arc			
	ATERSWL8	Vedení tlačítka 8m arc			
13	ATERKJ200	Kloub arc			
14	ATERLC200-08	Plášť kůže 0.8m arc			
15	ATERJK200	Kroužek přechodový			
16	ATERNCL-32	Plášť neopren 3,2m			
	ATERNCL-72	Plášť neopren 7,2m			
17	ATERCO200-40	Plášť kůže 4m			
	ATERCO200-80	Plášť kůže 8m			

*Poznámka: 9 - přehled tlačítek naleznete na straně 18

Koncovky pro připojení plynu jsou specifikovány dle přehledu na straně 16.

Rozsahy: 4M: 450A DC, 315A AC @100% Zatěžovatel. 1.6 to 4.8mm Elektroda
8M: 450A DC, 315A AC @60% Zatěžovatel. 1.6 to 4.8mm Elektroda

Vysoce výkonný hořák TIG vhodný pro svařování v režimu AC/DC.

ARC T vysoce výkonné TIG hořáky

Hořáky Arc TIG jsou standardně dodávány s jednoduchým tlačítkem s rychlospojkami 35-50. Další alternativy hořáků a jejich obj. čísla naleznete v tabulce na straně 19.



Spotřební díly

A Standardní keramické hubice

Obj.č.	Popis	Vel.	Průměr
T2CC04	Hubice keramická	#4	6mm - 1/4"
T2CC05	Hubice keramická	#5	8mm - 5/16"
T2CC06	Hubice keramická	#6	10mm - 3/8"
T2CC07	Hubice keramická	#7	11mm - 7/16"
T2CC08	Hubice keramická	#8	12.5mm - 1/2"
T2CC10	Hubice keramická	#10	16mm - 5/8"

B Standardní Quartz hubice

Nové

Obj.č.	Popis	Vel.	Průměr
T2QZ06	Hubice Quartz standard	#6	10mm - 3/8"
T2QZ08	Hubice Quartz standard	#8	12mm - 1/2"
T2QZ10	Hubice Quartz standard	#10	15mm - 5/8"

C Kleštiny

Obj.č.	Popis	Průměr
T2CB10	Kleština	1.0mm - 0.04"
T2CB16	Kleština	1.6mm - 1/16"
T2CB20	Kleština	2.0mm - 5/64"
T2CB24	Kleština	2.4mm - 3/32"
T2CB32	Kleština	3.2mm - 1/8"
T2CB40	Kleština	4.0mm - 5/32"

D Kleština s plyn.čočkou

Obj.č.	Popis	Průměr
T2GL10	Kleština s plyn.čočkou	1.0mm - 0.04"
T2GL16	Kleština s plyn.čočkou	1.6mm - 1/16"
T2GL20	Kleština s plyn.čočkou	2.0mm - 5/64"
T2GL24	Kleština s plyn.čočkou	2.4mm - 3/32"
T2GL32	Kleština s plyn.čočkou	3.2mm - 1/8"
T2GL40	Kleština s plyn.čočkou	4.0mm - 5/32"

Příslušné sady naleznete na straně 25.

Přehled alternativních tlačítek na straně 16

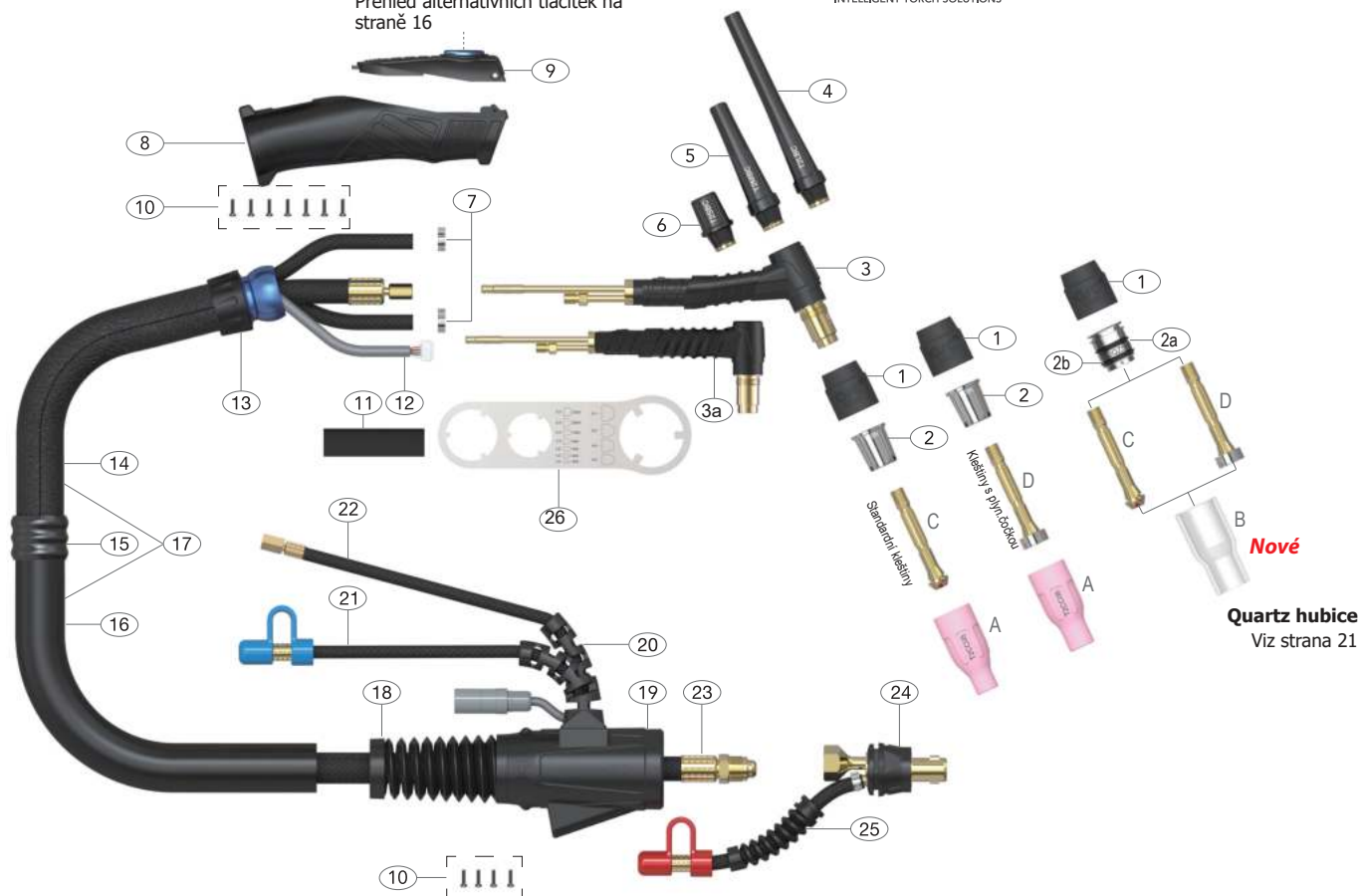

Quartz hubice
Viz strana 21

Náhradní díly

Obj.č.	Popis	Obj.č.	Popis		
1	T2GS	Těsnění hlavy arc T2/T3W/T4W	18	ATSLH26-S	Chránič kabelu velký
2	T2SN	Izolátor žhavé zóny arc T2/T3W/T4W	19	ATSLH26-H	Průchodka pro hadičky
2a	T2QZSN20	Izolátor žhavé zóny Quartz ARC T2/T3W/T4W	20	ATSLH1820-S	Podpora Surelok TM
2b	QZR-D20	O-kroužek Quartz ARC (bal.10)	21	AT45V070B-QWF#	Vodní hadice x 4m/12.5ft O/B Rubber
3	AT4501	Tělo hořáku arc T3W/T4W		AT45V080B-QWF#	Vodní hadice x 8m/25ft O/B Rubber
3a	AT4501F Nové	Tělo hořáku arc T3WFX/T4WFX	22	ATN45V090B-QGS#	Plyn.hadice x 4m/12.5ft O/B Rubber
4	T2LBC	Kryt elektrody dlouhý arc T2/T3W/T4W		ATN45V100B-QGS#	Plyn.hadice x 8m/25ft O/B Rubber
5	T2MBC	Kryt elektrody střední arc T2/T3W/T4W	23	AT4520-4M-OB	Kabel silový 4m arc 4m
6	T2SBC	Kryt elektrody krátký arc T2/T3W/T4W		AT4520-8M-OB	Kabel silový 4m arc 8m
7	ATB5025S	Svorka vodní hadice 8.0mm	24	ATSL3550	Tělo Surelok TM
8	ATERH200	Sada rukojeti arc	25	ATNSLOB-1-QWR#	Hadice vodní přívod O/B
* 9	ATER1MS	Tlačítko 1 arc	26	AT-SP	Klíč arc
10	ATPB2.6x8PB	Sada šroubů			
11	ATHS22MM-130	Smršťovací bužírka			
12	ATERSWL4	Vedení tlačítka 4m arc			
	ATERSWL8	Vedení tlačítka 8m arc			
13	ATERKJ200	Kloub arc			
14	ATERLC200-08	Plášť kůže 0.8m arc			
15	ATERJK200	Kroužek přechodový			
16	ATERNCL-32	Plášť neopren 3,2m			
	ATERNCL-72	Plášť neopren 7,2m			
17	ATERCO200-40	Plášť kůže 4m			
	ATERCO200-80	Plášť kůže 8m			

*Poznámka: 9 - přehled tlačítek naleznete na straně 18

Koncovky pro připojení plynu jsou specifikovány dle přehledu na straně 16.

T5W / T5WFX

Nové KAPALINOU CHLAZENÉ TIG svařovací hořáky

Rozsahy: 4M: 550A DC, 385A AC @100% Zatěžovatel. 1.6 to 6.4mm Elektroda
8M: 550A DC, 385A AC @60% Zatěžovatel. 1.6 to 6.4mm Elektroda

Nejvýkonnější hořák pro nejnáročnější výrobní procesy.

ARC T vysoce výkonné TIG hořáky

Hořáky Arc TIG jsou standardně dodávány s jednoduchým tlačítkem rychlospojkami 35-50. Další alternativy hořáků a jejich obj. čísla naleznete v tabulce na straně 19.



Spotřební díly

A Standardní keramické hubice

Obj.č.	Popis	Vel.	Průměr
T3CC04	Hubice keramická	#4	6mm - 1/4"
T3CC05	Hubice keramická	#5	8mm - 5/16"
T3CC06	Hubice keramická	#6	10mm - 3/8"
T3CC07	Hubice keramická	#7	11mm - 7/16"
T3CC08	Hubice keramická	#8	12.5mm - 1/2"
T3CC10	Hubice keramická	#10	16mm - 5/8"
T3CC12	Hubice keramická	#12	19mm 3/4"

B Hubice keramiická dlouhá

Obj.č.	Popis	Vel.	Průměr
T5LGLCC08	Hubice keramiická dlouhá	#8	12.5mm - 1/2"
T5LGLCC10	Hubice keramiická dlouhá	#10	16mm - 5/8"
T5LGLCC12	Hubice keramiická dlouhá	#12	19mm - 3/4"
T5LGLCC14	Hubice keramiická dlouhá	#14	24mm 15/16"

C Klešтина

Obj.č.	Popis	Průměr
T3CB16	Klešтина	1.6mm - 1/16"
T3CB20	Klešтина	2.0mm - 5/64"
T3CB24	Klešтина	2.4mm - 3/32"
T3CB32	Klešтина	3.2mm - 1/8"
T3CB40	Klešтина	4.0mm - 5/32"
T3CB48	Klešтина	4.8mm - 3/16"
T3CB64	Klešтина	6.4mm - 1/4"

D Klešтина s plyn.čočkou

Obj.č.	Popis	Průměr
T3GL16	Klešтина s plyn.čočkou	1.6mm - 1/16"
T3GL20	Klešтина s plyn.čočkou	2.0mm - 5/64"
T3GL24	Klešтина s plyn.čočkou	2.4mm - 3/32"
T3GL32	Klešтина s plyn.čočkou	3.2mm - 1/8"
T3GL40	Klešтина s plyn.čočkou	4.0mm - 5/32"
T3GL48	Klešтина s plyn.čočkou	4.8mm - 3/16"
T3GL64	Klešтина s plyn.čočkou	6.4mm 1/4"

E Klešтина s plyn.čočkou dlouhá

Obj.č.	Popis	Průměr
T5LGL16	Klešтина s plyn.čočkou dlouhá	1.6mm
T5LGL20	Klešтина s plyn.čočkou dlouhá	2.0mm
T5LGL24	Klešтина s plyn.čočkou dlouhá	2.4mm
T5LGL32	Klešтина s plyn.čočkou dlouhá	3.2mm
T5LGL40	Klešтина s plyn.čočkou dlouhá	4.0mm
T5LGL48	Klešтина s plyn.čočkou dlouhá	4.8mm
T5LGL64	Klešтина s plyn.čočkou dlouhá	6.4mm

Příslušné sady naleznete na straně 25.

Přehled alternativních tlačítek na straně 16

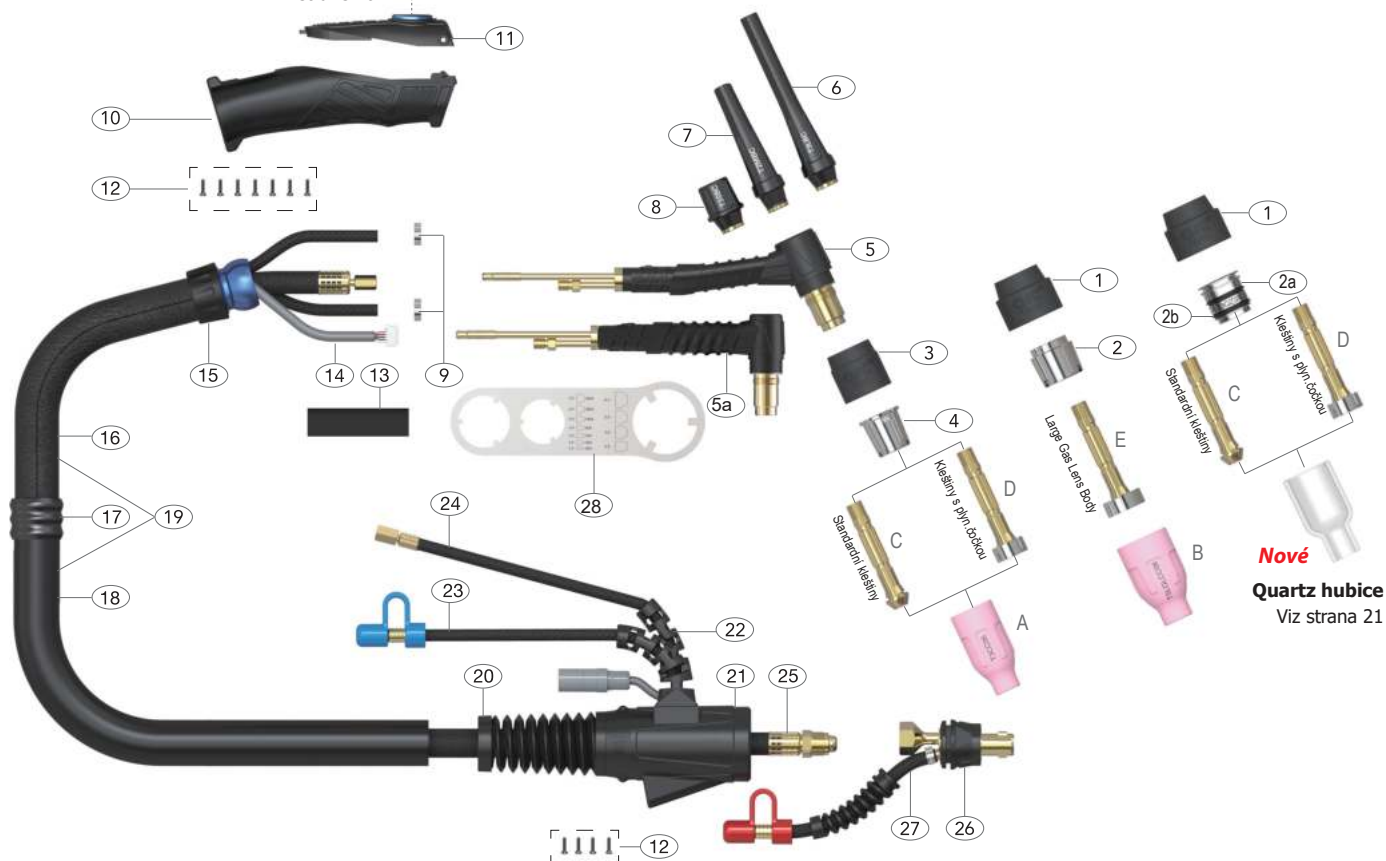

Nové
Quartz hubice
Viz strana 21

Náhradní díly

Obj.č.	Popis	Obj.č.	Popis		
1	T3LGS	Těsnění hlavy velké arc	20	ATSLH26-S	Chránič kabelu velký
2	T3LSN	Izolátor žhavé zóny arc	21	ATSLH26-H	Průchodka pro hadičky
2a	T3QZSN23	Izolátor žhavé zóny Quartz ARC T	22	ATSLH1820-S	Podpora Surelok TM
2b	QZR-D23	O-kroužek Quartz ARC (bal.10)	23	AT45V070B-QWF#	Vodní hadice x 4m/12.5ft O/B Rubber
3	T3GS	Těsnění hlavy arc		AT45V080B-QWF#	Vodní hadice x 8m/25ft O/B Rubber
4	T3SN	Izolátor žhavé zóny arc T2/T3W/T4W	24	ATN45V090B-QGS#	Plyn.hadice x 4m/12.5ft O/B Rubber
5	AT5501	Tělo hořáku arc T3W/T4W		ATN45V100B-QGS#	Plyn.hadice x 8m/25ft O/B Rubber
5a	AT5501F Nové	Tělo hořáku arc T3WFX/T4WFX	25	AT5520-4M-OB	Kabel silový 4m arc 4m
6	T3LBC	Kryt elektrody dlouhý arc T2/T3W/T4W		AT5520-8M-OB	Kabel silový 4m arc 8m
7	T3MBC	Kryt elektrody střední arc T2/T3W/T4W	26	ATSL3550	Tělo Surelok TM
8	T3SBC	Kryt elektrody krátký arc T2/T3W/T4W	27	ATNSLOB-1-QWR#	Hadice vodní přívod O/B
9	ATB5025S	Svorka vodní hadice 8.0mm	28	AT-SP	Klíč arc
10	ATERH200	Sada rukojeti arc			
* 11	ATER1MS	Tlačítko 1 arc			
12	ATPB2.6x8PB	Sada šroubů			
13	ATHS22MM-130	Smršťovací bužírka			
14	ATERSWL4	Vedení tlačítka 4m arc			
	ATERSWL8	Vedení tlačítka 8m arc			
15	ATERKJ200	Kloub arc			
16	ATERLC200-08	Plášť kůže 0.8m arc			
17	ATERJK200	Kroužek přechodový			
18	ATERNCL-32	Plášť neopren 3,2m			
	ATERNCL-72	Plášť neopren 7,2m			
19	ATERCO200-40	Plášť kůže 4m			
	ATERCO200-80	Plášť kůže 8m			

*Poznámka: 11 - přehled tlačítek naleznete na straně 18

Koncovky pro připojení plynu jsou specifikovány dle přehledu na straně 16.

ARC T RAPID FIT *Nové* SYSTÉM RYCHLÉHO PŘIHOJENÍ KONCOVEK PRO PLYN

Nový flexibilní systém pro rychlou výměnu koncovky pro přívod plynu nebo chladící kapaliny.

- Odpadá nutnost odstraňování a opětovného krimpování koncovek
- Všechny koncovky se vyměňují pomocí společného hadicového konektoru
- Všechna ukončení lze rozšroubovat a znovu spojit pomocí standardního a imbusového klíče

Plynem chlazené hořáky - Rapid Fit

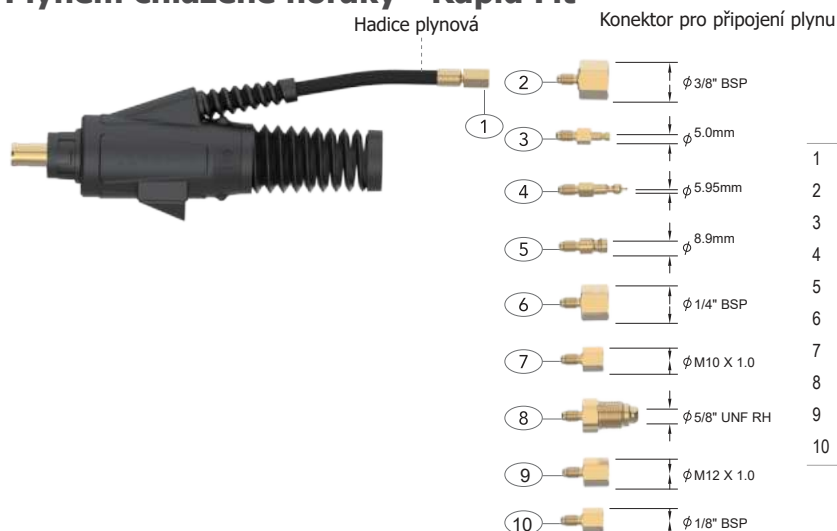

Připojení plynu - Rapid Fit

Kód	Popis
1 QGS0	Spojovací díl
2 QGS1	Koncovka pro připojení plynu c/w 3/8" BSP
3 QGS2	Koncovka pro připojení plynu c/w 5.0mm Quick Fit
4 QGS3	Koncovka pro připojení plynu c/w 5.95mm Quick Fit
5 QGS4	Koncovka pro připojení plynu c/w 8.9mm Quick Fit
6 QGS5	Koncovka pro připojení plynu c/w 1/4" BSP
7 QGS6	Koncovka pro připojení plynu c/w M10 x 1.0
8 QGS7	Koncovka pro připojení plynu c/w 5/8" UNF RH
9 QGS8	Koncovka pro připojení plynu c/w M12 x 1.0
10 QGS9	Koncovka pro připojení plynu c/w 1/8" BSP

Kapalinou chlazené hořáky - Rapid Fit Connectors

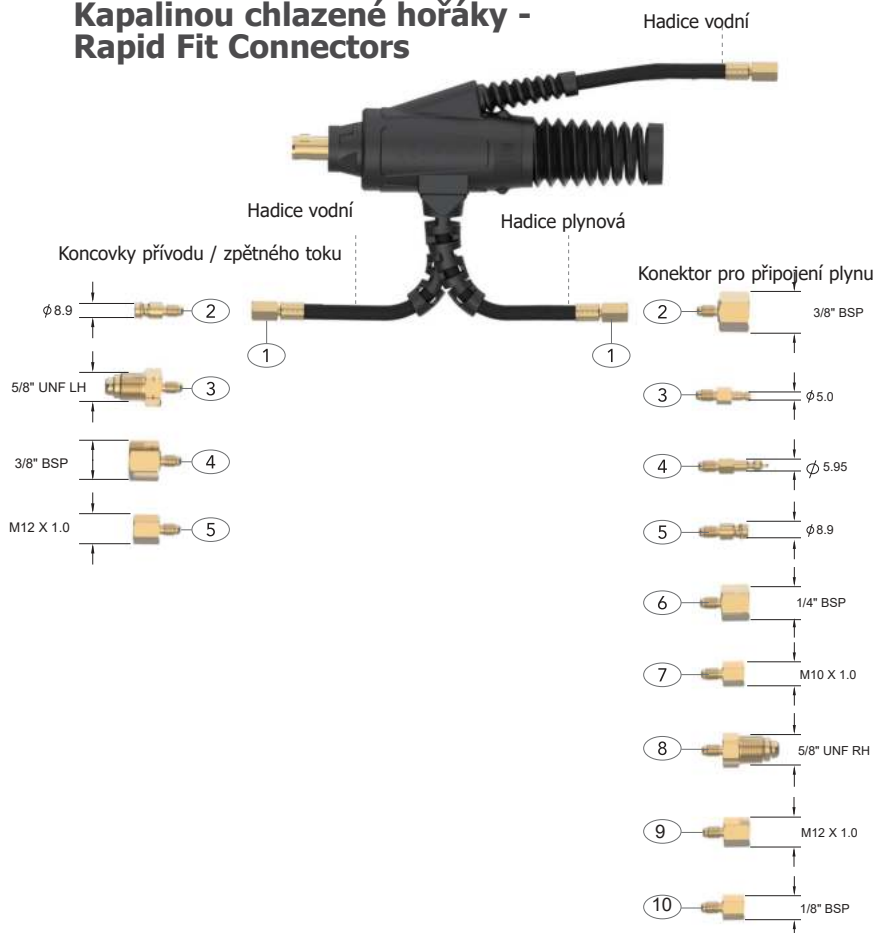

Připojení kapaliny - Rapid Fit

Kód	Popis
1 QWF0	Spojovací díl
2 QWF1	Koncovka pro připojení kap. c/w 8.9mm Quick Fit
3 QWF2	Koncovka pro připojení kap. c/w 5/8" UNF LH
4 QWF3	Koncovka pro připojení kap. c/w 3/8" BSP
5 QWF4	Koncovka pro připojení kap. c/w M12 x 1.0

Připojení kapaliny - Rapid Fit

Kód	Popis
1 QWR0	Spojovací díl
2 QWR1	Koncovka pro připojení kap. c/w 8.9mm Quick Fit
3 QWR2	Koncovka pro připojení kap. c/w 5/8" UNF LH
4 QWR3	Koncovka pro připojení kap. c/w 3/8" BSP
5 QWR4	Koncovka pro připojení kap. c/w M12 x 1.0

Připojení plynu - Rapid Fit

Kód	Popis
1 QGS0	Spojovací díl
2 QGS1	Koncovka pro připojení plynu c/w 3/8" BSP
3 QGS2	Koncovka pro připojení plynu c/w 5.0mm Quick Fit
4 QGS3	Koncovka pro připojení plynu c/w 5.95mm Quick Fit
5 QGS4	Koncovka pro připojení plynu c/w 8.9mm Quick Fit
6 QGS5	Koncovka pro připojení plynu c/w 1/4" BSP
7 QGS6	Koncovka pro připojení plynu c/w M10 x 1.0
8 QGS7	Koncovka pro připojení plynu c/w 5/8" UNF RH
9 QGS8	Koncovka pro připojení plynu c/w M12 x 1.0
10 QGS9	Koncovka pro připojení plynu c/w 1/8" BSP

Připojení plynu - Rapid Fit

Kód	Popis	Surelok Plynem chlazené	Surelok KAPALINOU CHLAZENÉ	Surelok GT Plynem chlazené	Surelok GT KAPALINOU CHLAZENÉ	Surelok QD Plynem chlazené	Surelok QD KAPALINOU CHLAZENÉ	Surelok QD 5 KAPALINOU CHLAZENÉ
1 QGS0	Spojovací díl	●	●	○	○	○	●	○
2 QGS1	Koncovka c/w 3/8" BSP	●	●	○	○	○	●	○
3 QGS2	Koncovka c/w 5.0mm Quick Fit	●	●	○	○	○	●	○
4 QGS3	Koncovka c/w 5.95mm Quick Fit	●	●	○	○	○	●	○
5 QGS4	Koncovka c/w 8.9mm Quick Fit	●	●	○	○	○	●	○
6 QGS5	Koncovka c/w 1/4" BSP	●	●	○	○	○	●	○
7 QGS6	Koncovka c/w M10 x 1.0	●	●	○	○	○	●	○
8 QGS7	Koncovka c/w 5/8" UNF RH	●	●	○	○	○	●	○
9 QGS8	Koncovka c/w M12 x 1.0	●	●	○	○	○	●	○
10 QGS9	Koncovka c/w 1/8" BSP	●	●	○	○	○	●	○

Připojení chladící kapaliny - Rapid Fit

Kód	Popis	Surelok Plynem chlazené	Surelok KAPALINOU CHLAZENÉ	Surelok GT Plynem chlazené	Surelok GT KAPALINOU CHLAZENÉ	Surelok QD Plynem chlazené	Surelok QD KAPALINOU CHLAZENÉ	Surelok QD 5 KAPALINOU CHLAZENÉ
1 QWF0	Spojovací díl	○	●	○	●	○	●	●
2 QWF1	Koncovka c/w 8.9mm Quick Fit	○	●	○	●	○	●	●
3 QWF2	Koncovka c/w 5/8" UNF LH	○	●	○	●	○	●	●
4 QWF3	Koncovka c/w 3/8" BSP	○	●	○	●	○	●	●
5 QWF4	Koncovka c/w M12 x 1.0	○	●	○	●	○	●	●

Připojení chladící zpět.kapaliny - Rapid Fit

Kód	Popis	Surelok Plynem chlazené	Surelok KAPALINOU CHLAZENÉ	Surelok GT Plynem chlazené	Surelok GT KAPALINOU CHLAZENÉ	Surelok QD Plynem chlazené	Surelok QD KAPALINOU CHLAZENÉ	Surelok QD 5 KAPALINOU CHLAZENÉ
1 QWR0	Spojovací díl	○	●	○	●	○	○	●
2 QWR1	Koncovka c/w 8.9mm Quick Fit	○	●	○	●	○	○	●
3 QWR2	Koncovka c/w 5/8" UNF LH	○	●	○	●	○	○	●
4 QWR3	Koncovka c/w 3/8" BSP	○	●	○	●	○	○	●
5 QWR4	Koncovka c/w M12 x 1.0	○	●	○	●	○	○	●

● Označuje příslušný model

Uvedené sady tlačítek jsou použitelné a zaměnitelné ve všech typech hořáků arc T. Zvolte si tlačítko podle svého přání a možností ovládání Vašeho invertoru. Tabulka s přehledem invertorů ALFA IN a možností vybavení moduly je uvedena na straně 19.

- Tlačítka „plug and play“ vyměníte během několika sekund
- Sady tlačítek jsou včetně modulu a krytu



Kód	Obj.č.	Popis
S1	ATER1MS	Tlačítko 1 arc



Kód	Obj.č.	Popis
S3	ATER3MS	Tlačítko 3 UD arc



Kód	Obj.č.	Popis
3KH	ATER1MS-10H	Tlačítko Poti 10K arc



Kód	Obj.č.	Popis
RK2	ATRK2	Tlačítko s 2pol.



Kód	Obj.č.	Popis
RK4	ATRK4	Tlačítko s 4pol.



Kód	Obj.č.	Popis
* DM3	ATDM3	Tlačítko DIGI

* Vyžaduje integraci digitálního softwaru

TVORBA OBJEDNÁVACÍCH ČÍSEL TABULKA S DOPORUČENÝMI HOŘÁKY

např. Hořák T4W 8m 35-50 arc:

T4W F 10 8 ST UD

Typ hořáku: např.: T2, T3W, T4W

Flexi tělo (krk) / pevné tělo (krk):
bez písmena - pevné tělo (krk)
F - Flexi tělo (krk)

Rychlospojka
bez označení 10
standard 35-50 10-25

Druh konektoru a koncovky plynu - připojení ke stroji:
A Pegas 200 AC/DC pulse PFC
ST Perun, Pegas TIG
CC ALFIN

Tlačítko - ovládací modul:
bez označení jednoduché tlačítko
POT s potenciometrem
UD s UD (dálkovým ovládním)

Délka hořáku:
4 čtyřmetrový
8 osmimetrový

Skupina invertorů TIG/ range of inverters TIG	Objednávací čísla									
	PEGAS 200 AC/DC PULSE PFC	PEGAS 161 T HF PULSE PEGAS 201 T HF PULSE PEGAS 200 AC/DC (pulse) Smart	PERUN 200 AC DC (pulse) PERUN 160 T HF (pulse) PERUN 200 T HF (pulse)	PERUN 200 MIG PEGAS 200 MIG MAN PFC (-2) PEGAS 201 MIG SYN aXe 201 MIG LCD	ALFIN 172 T	ALFIN 221 AC/DC PFC ALFIN 204 T ALFIN 220 T ALFIN 300T ALFIN 300 AC/DC	PEGAS 320 AC/DC PEGAS 400 AC/DC	ALFIN 162 T		
Základní typ hořáku										
 PLYNEM CHLAZENÉ HOŘÁKY										
T2(T2FX*) Hořák T2 4m 35-50 arc Hořák T2 8m 35-50 arc	T24A T28A	T24ST T28ST	T24ST T28ST	T24ST T28ST	T24CC T28CC	T24CC T28CC	T24ST T28ST	T2104CC T2108CC		
 VODOU CHLAZENÉ HOŘÁKY										
T3W(T3WFX*) Hořák T3W 4m 35-50 arc Hořák T3W 8m 35-50 arc	T3W4A T3W8A					T3W4CC T3W8CC	T3W4ST T3W8ST			
T4W(T4WFX*) Hořák T4W 4m 35-50 arc Hořák T4W 8m 35-50 arc	T4W4A T4W8A					T4W4CC T4W8CC	T4W4ST T4W8ST			
 UD PLYNEM CHLAZENÉ										
T2(T2FX*) Hořák T2 4m 35-50 arc Hořák T2 8m 35-50 arc	T24AUD T28AUD	T24STUD T28STUD	T24STUD T28STUD		T24CCUD T28CCUD	T24CCUD T28CCUD	T24STUD T28STUD	T2104CCUD T2108CCUD		
 UD VODOU CHLAZENÉ										
T3W(T3WFX*) Hořák T3W 4m 35-50 arc Hořák T3W 8m 35-50 arc	T3W4AUD T3W8AUD					T3W4CCUD T3W8CCUD	T3W4STUD T3W8STUD			
T4W(T4WFX*) Hořák T4W 4m 35-50 arc Hořák T4W 8m 35-50 arc	T4W4AUD T4W8AUD					T4W4CCUD T4W8CCUD	T4W4STUD T4W8STUD			
 S POTENCIOMETREM PLYNEM CHLAZENÉ										
T2(T2FX*) Hořák T2 4m 35-50 arc Hořák T2 8m 35-50 arc			T24STPOT T28STPOT		T24CCPOT T28CCPOT	T24CCPOT T28CCPOT				
 S POTENCIOMETREM VODOU CHLAZENÉ										
T3W(T3WFX*) Hořák T3W 4m 35-50 arc Hořák T3W 8m 35-50 arc						T3W4CCPOT T3W8CCPOT				
T4W(T4WFX*) Hořák T4W 4m 35-50 arc Hořák T4W 8m 35-50 arc						T4W4CCPOT T4W8CCPOT				

* V případě flexibilního krku hořáku je potřeba doplnit do objednávacího čísla písmeno „F“ dle výše uvedených vysvětlivek - např. T2F4A

ARC TIG SPOTŘEBNÍ DÍLY PŘEHLED

Jaký systém zvolit ?

Aplikace	Systém	Průtok plynu	Vysunutí elektrody
Ocel, hliník	Kleštiny	5~25 l/min	5~15mm
Ocel, hliník, nerezová ocel	Kleštiny s plyn.čočkou	5~20 l/min	5~20mm
Vysoce legované kovy Nerezová ocel, Inconel, Chrom, Titan	SUPER SÉRIE klešt. s pl.č.	12~20 l/min	5~55mm

Kleštiny

Doporučené parametry nastavení pro ocel a hliník

Hubice vel.	Průměr	Dopor. průtok plynu	Maximální vysunutí wolframu	Keram. hubice	Quartz hubice	Průměr elektrody							
						1.0	1.6	2.4	3.2	4.0	4.8	6.4	
4	6mm 1/4"	6 l/min	10mm	●	●	●	●	●	●	●	●	●	●
5	8mm 5/16"	6 l/min	10mm	●	●	●	●	●	●	●	●	●	●
6	10mm 3/8"	7 l/min	11mm	●	●	●	●	●	●	●	●	●	●
7	11mm 7/16"	7 l/min	12mm	●	●	●	●	●	●	●	●	●	●
8	12mm 1/2"	10 l/min	13mm	●	●	●	●	●	●	●	●	●	●
10	16mm 5/8"	12 l/min	15mm	●	●	●	●	●	●	●	●	●	●
12	20mm 3/4"	15 l/min	18mm	●	●	●	●	●	●	●	●	●	●

Poznámka: Max. doporučený průměr wolfr. elektrody pro hubice Quartz je 3.2mm.
Doporučené parametry pro wolfram naleznete na straně 38.

Kleštiny s plyn.čočkou

Doporučené parametry nastavení pro ocel, hliník a nerezová ocel

Hubice vel.	Průměr	Dopor. průtok plynu	Maximální vysunutí wolframu	Keram. hubice	Quartz hubice	Průměr elektrody							
						1.0	1.6	2.4	3.2	4.0	4.8	6.4	
4	6mm 1/4"	5 l/min	10mm	●	●	●	●	●	●	●	●	●	●
5	8mm 5/16"	6 l/min	10mm	●	●	●	●	●	●	●	●	●	●
6	10mm 3/8"	7 l/min	13mm	●	●	●	●	●	●	●	●	●	●
7	11mm 7/16"	7 l/min	14mm	●	●	●	●	●	●	●	●	●	●
8	12mm 1/2"	8 l/min	15mm	●	●	●	●	●	●	●	●	●	●
10	16mm 5/8"	10 l/min	20mm	●	●	●	●	●	●	●	●	●	●
12	20mm 3/4"	13 l/min	20mm	●	●	●	●	●	●	●	●	●	●

Poznámka: Max. doporučený průměr wolfr. elektrody pro hubice Quartz je 3.2mm.
Doporučené parametry pro wolfram naleznete na straně 38.

Super Série kleštiny s plyn.čočkou

Doporučené parametry nastavení pro vysoce legované kovy

Hubice vel.	Průměr	Dopor. průtok plynu	Maximální vysunutí wolframu	Keram. hubice	Quartz hubice	Průměr elektrody							
						1.0	1.6	2.4	3.2	4.0	4.8	6.4	
12	20mm 3/4"	12 l/min	25mm	●	●	●	●	●	●	●	●	●	●
14	23mm 15/16"	12 l/min	25mm	●	●	●	●	●	●	●	●	●	●
18	28mm 1-1/10"	15 l/min	35mm	●	●	●	●	●	●	●	●	●	●
24	38mm 1-1/2"	20 l/min	55mm	●	●	●	●	●	●	●	●	●	●

Poznámka: Max. doporučený průměr wolfr. elektrody pro hubice Quartz je 3.2mm.
Doporučené parametry pro wolfram naleznete na straně 38.

Hubice keramická

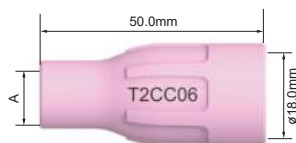

Kód	Popis	Vel.	Průměr	A	T2 / T2FX	T3 / T3FX	T3W / T3WFX	T4W / T4WFX	T5W / T5WFX
T2CC04	Hubice keramická	4	6mm	1/4"	●	●	●	●	●
T2CC05	Hubice keramická	5	8mm	5/16"	●	●	●	●	●
T2CC06	Hubice keramická	6	10mm	3/8"	●	●	●	●	●
T2CC07	Hubice keramická	7	11mm	7/16"	●	●	●	●	●
T2CC08	Hubice keramická	8	12.5mm	1/2"	●	●	●	●	●
T2CC10	Hubice keramická	10	16mm	5/8"	●	●	●	●	●
T3CC04	Hubice keramická	4	6mm	1/4"	●	●	●	●	●
T3CC05	Hubice keramická	5	8mm	5/16"	●	●	●	●	●
T3CC06	Hubice keramická	6	10mm	3/8"	●	●	●	●	●
T3CC07	Hubice keramická	7	11mm	7/16"	●	●	●	●	●
T3CC08	Hubice keramická	8	12.5mm	1/2"	●	●	●	●	●
T3CC10	Hubice keramická	10	16mm	5/8"	●	●	●	●	●
T3CC12	Hubice keramická	12	19mm	3/4"	●	●	●	●	●

Quartz hubice *Nové*

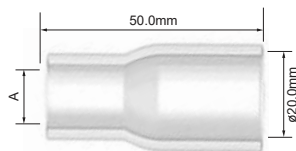

Kód	Popis	Vel.	Průměr	A	T2 / T2FX	T3 / T3FX	T3W / T3WFX	T4W / T4WFX	T5W / T5WFX
T2QZ06	Hubice Quartz standard	6	10mm	3/8"	●	●	●	●	●
T2QZ08	Hubice Quartz standard	8	12mm	1/2"	●	●	●	●	●
T2QZ10	Hubice Quartz standard	10	15mm	5/8"	●	●	●	●	●
T3QZ06	Hubice Quartz standard	6	10mm	3/8"	●	●	●	●	●
T3QZ08	Hubice Quartz standard	8	12mm	1/2"	●	●	●	●	●
T3QZ10	Hubice Quartz standard	10	15mm	5/8"	●	●	●	●	●
T3QZ12	Hubice Quartz standard	12	20mm	3/4"	●	●	●	●	●

Hubice keramiická dlouhá



Kód	Popis	Vel.	Průměr	A	T2 / T2FX	T3 / T3FX	T3W / T3WFX	T4W / T4WFX	T5W / T5WFX
T5LGLCC08	Hubice keramiická dlouhá	8	12.5mm	1/2"	●	●	●	●	●
T5LGLCC10	Hubice keramiická dlouhá	10	16mm	5/8"	●	●	●	●	●
T5LGLCC12	Hubice keramiická dlouhá	12	19mm	3/4"	●	●	●	●	●
T5LGLCC14	Hubice keramiická dlouhá	14	24mm	15/16"	●	●	●	●	●

● Povolené možnosti výbavy

Kleština

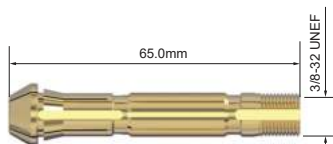
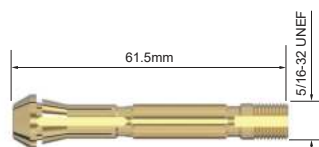

Kód	Popis	Průměr		T2 / T2FX	T3 / T3FX	T3W / T3WFX	T4W / T4WFX	T5W / T5WFX
T2CB10	Kleština	1.0mm	0.04"	●	●	●	●	●
T2CB16	Kleština	1.6mm	1/16"	●	●	●	●	●
T2CB20	Kleština	2.0mm	5/64"	●	●	●	●	●
T2CB24	Kleština	2.4mm	3/32"	●	●	●	●	●
T2CB32	Kleština	3.2mm	1/8"	●	●	●	●	●
T2CB40	Kleština	4.0mm	5/32"	●	●	●	●	●
T2CB48	Kleština	4.8mm	3/16"	●	●	●	●	●

T3CB10	Kleština	1.0mm	0.04"	●	●	●	●	●
T3CB16	Kleština	1.6mm	1/16"	●	●	●	●	●
T3CB20	Kleština	2.0mm	5/64"	●	●	●	●	●
T3CB24	Kleština	2.4mm	3/32"	●	●	●	●	●
T3CB32	Kleština	3.2mm	1/8"	●	●	●	●	●
T3CB40	Kleština	4.0mm	5/32"	●	●	●	●	●
T3CB48	Kleština	4.8mm	3/16"	●	●	●	●	●
T3CB64	Kleština	6.4mm	1/4"	●	●	●	●	●

Kleština s plyn.čočkou

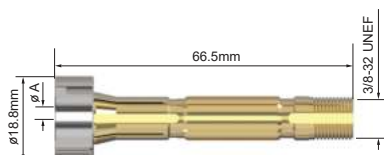
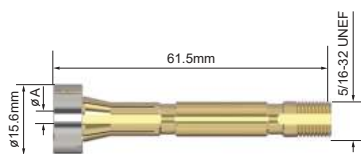

Kód	Popis	Průměr		T2 / T2FX	T3 / T3FX	T3W / T3WFX	T4W / T4WFX	T5W / T5WFX
T2GL10	Kleština s plyn.čočkou	1.0mm	0.04"	●	●	●	●	●
T2GL16	Kleština s plyn.čočkou	1.6mm	1/16"	●	●	●	●	●
T2GL20	Kleština s plyn.čočkou	2.0mm	5/64"	●	●	●	●	●
T2GL24	Kleština s plyn.čočkou	2.4mm	3/32"	●	●	●	●	●
T2GL32	Kleština s plyn.čočkou	3.2mm	1/8"	●	●	●	●	●
T2GL40	Kleština s plyn.čočkou	4.0mm	5/32"	●	●	●	●	●
T2GL48	Kleština s plyn.čočkou	4.8mm	3/16"	●	●	●	●	●

T3GL10	Kleština s plyn.čočkou	1.0mm	0.04"	●	●	●	●	●
T3GL16	Kleština s plyn.čočkou	1.6mm	1/16"	●	●	●	●	●
T3GL20	Kleština s plyn.čočkou	2.0mm	5/64"	●	●	●	●	●
T3GL24	Kleština s plyn.čočkou	2.4mm	3/32"	●	●	●	●	●
T3GL32	Kleština s plyn.čočkou	3.2mm	1/8"	●	●	●	●	●
T3GL40	Kleština s plyn.čočkou	4.0mm	5/32"	●	●	●	●	●
T3GL48	Kleština s plyn.čočkou	4.8mm	3/16"	●	●	●	●	●
T3GL64	Kleština s plyn.čočkou	6.4mm	1/4"	●	●	●	●	●

Poznámka: Vyměnitelná sítko s plyn.čočkami jsou k dispozici pro malá a střední tělesa kleštin.

● Povolené možnosti výbavy

Kleština s plyn.čočkou dlouhá



Kód	Popis	Průměr		T2 / T2FX	T3 / T3FX	T3W / T3WFX	T4W / T4WFX	T5W / T5WFX
T5LGL10	Kleština s plyn.čočkou dlouhá	1.0mm	0.04"	●	●	●	●	●
T5LGL16	Kleština s plyn.čočkou dlouhá	1.6mm	1/16"	●	●	●	●	●
T5LGL20	Kleština s plyn.čočkou dlouhá	2.0mm	5/64"	●	●	●	●	●
T5LGL24	Kleština s plyn.čočkou dlouhá	2.4mm	3/32"	●	●	●	●	●
T5LGL32	Kleština s plyn.čočkou dlouhá	3.2mm	1/8"	●	●	●	●	●
T5LGL40	Kleština s plyn.čočkou dlouhá	4.0mm	5/32"	●	●	●	●	●
T5LGL48	Kleština s plyn.čočkou dlouhá	4.8mm	3/16"	●	●	●	●	●
T5LGL64	Kleština s plyn.čočkou dlouhá	6.4mm	1/4"	●	●	●	●	●

Poznámka: Velká tělesa kleštin mají pevná sítká



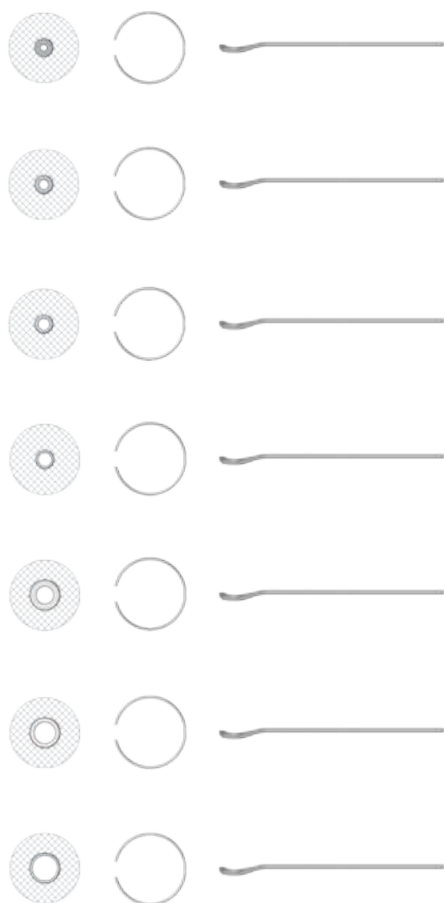













Sady sítek



Kód	Popis	Průměr		T2 / T2FX	T3 / T3FX	T3W / T3WFX	T4W / T4WFX	T5W / T5WFX
SGL10FS-3KIT	Sada sítek 1.0 T2/T3W/T4W arc	1.0mm	0.04"	●	●	●	●	●
SGL16FS-3KIT	Sada sítek 1.6 T2/T3W/T4W arc	1.6mm	1/16"	●	●	●	●	●
SGL20FS-3KIT	Sada sítek 2.0 T2/T3W/T4W arc	2.0mm	5/64"	●	●	●	●	●
SGL24FS-3KIT	Sada sítek 2.4 T2/T3W/T4W arc	2.4mm	3/32"	●	●	●	●	●
SGL32FL-3KIT	Sada sítek 3.0 T2/T3W/T4W arc	3.2mm	1/8"	●	●	●	●	●
SGL40FL-3KIT	Sada sítek 4.0 T2/T3W/T4W arc	4.0mm	5/32"	●	●	●	●	●
SGL48FL-3KIT	Sada sítek 4.8 T2/T3W/T4W arc	4.8mm	3/16"	●	●	●	●	●

● Povolené možnosti výbavy

Sady sítěk

		Kód	Popis	Průměr		T2 / T2FX	T3 / T3FX	T3W / T3WFX	T4W / T4WFX	T5W / T5WFX
		MGL10FS-3KIT	Sada sítěk 1.0 T2/T3W/T4W arc	1.0mm	0.04"	●	●	●	●	●
		MGL16FS-3KIT	Sada sítěk 1.6 T2/T3W/T4W arc	1.6mm	1/16"	●	●	●	●	●
		MGL20FS-3KIT	Sada sítěk 2.0 T2/T3W/T4W arc	2.0mm	5/64"	●	●	●	●	●
		MGL24FS-3KIT	Sada sítěk 2.4 T2/T3W/T4W arc	2.4mm	3/32"	●	●	●	●	●
		MGL32FS-3KIT	Sada sítěk 3.2 T2/T3W/T4W arc	3.2mm	1/8"	●	●	●	●	●
		MGL40FL-3KIT	Sada sítěk 4.0 T2/T3W/T4W arc	4.0mm	5/32"	●	●	●	●	●
		MGL48FL-3KIT	Sada sítěk 4.8 T2/T3W/T4W arc	4.8mm	3/16"	●	●	●	●	●
		MGL64FL-3KIT	Sada sítěk 6.4 T2/T3W/T4W arc	6.4mm	1/4"	●	●	●	●	●

● Povolené možnosti výbavy

Sady vybavení obsahují vše, co potřebujete, abyste mohli začít.

Sady vybavení

Kód	Popis	T2 / T2FX	T3 / T3FX	T3W / T3WFX	T4W / T4WFX	T5W / T5WFX
SCB1	Sada vybavení START KIT malá 1.0mm	●	●	●	●	●
SCB2	Sada vybavení START KIT malá 1.6mm	●	●	●	●	●
SCB3	Sada vybavení START KIT malá 2.0mm	●	●	●	●	●
SCB4	Sada vybavení START KIT malá 2.4mm	●	●	●	●	●
SCB5	Sada vybavení START KIT malá 3.2mm	●	●	●	●	●
SCB6	Sada vybavení START KIT malá 4.0mm	●	●	●	●	●
SCB7	Sada vybavení START KIT malá 4.8mm	●	●	●	●	●
MCB1	Sada vybavení START KIT střední 1.0mm-0.04"	●	●	●	●	●
MCB2	Sada vybavení START KIT střední 1.6mm-1/16"	●	●	●	●	●
MCB3	Sada vybavení START KIT střední 2.0mm-5/64"	●	●	●	●	●
MCB4	Sada vybavení START KIT střední 2.4mm-3/32"	●	●	●	●	●
MCB5	Sada vybavení START KIT střední 3.2mm-1/8"	●	●	●	●	●
MCB6	Sada vybavení START KIT střední 4.0mm-5/32"	●	●	●	●	●
MCB7	Sada vybavení START KIT střední 4.8mm-3/16"	●	●	●	●	●
MCB8	Sada vybavení START KIT střední 6.4mm-1/4"	●	●	●	●	●

Sady vybavení s plyn.čočkou

Kód	Popis	T2 / T2FX	T3 / T3FX	T3W / T3WFX	T4W / T4WFX	T5W / T5WFX
SGL1	Sada vybavení START KIT pl. čoč. malá 1.0mm	●	●	●	●	●
SGL2	Sada vybavení START KIT pl. čoč. malá 1.6mm	●	●	●	●	●
SGL3	Sada vybavení START KIT pl. čoč. malá 2.0mm	●	●	●	●	●
SGL4	Sada vybavení START KIT pl. čoč. malá 2.4mm	●	●	●	●	●
SGL5	Sada vybavení START KIT pl. čoč. malá 3.2mm	●	●	●	●	●
SGL6	Sada vybavení START KIT pl. čoč. malá 4.0mm	●	●	●	●	●
SGL7	Sada vybavení START KIT pl. čoč. malá 4.8mm	●	●	●	●	●
MGL1	Sada vybavení START KIT pl. čoč. střední 1.0mm	●	●	●	●	●
MGL2	Sada vybavení START KIT pl. čoč. střední 1.6mm	●	●	●	●	●
MGL3	Sada vybavení START KIT pl. čoč. střední 2.0mm	●	●	●	●	●
MGL4	Sada vybavení START KIT pl. čoč. střední 2.4mm	●	●	●	●	●
MGL5	Sada vybavení START KIT pl. čoč. střední 3.2mm	●	●	●	●	●
MGL6	Sada vybavení START KIT pl. čoč. střední 4.0mm	●	●	●	●	●
MGL7	Sada vybavení START KIT pl. čoč. střední 4.8mm	●	●	●	●	●
MGL8	Sada vybavení START KIT pl. čoč. střední 6.4mm	●	●	●	●	●
LGL1	Sada vybavení START KIT pl. čoč. velká 1.0mm	●	●	●	●	●
LGL2	Sada vybavení START KIT pl. čoč. velká 1.6mm	●	●	●	●	●
LGL3	Sada vybavení START KIT pl. čoč. velká 2.0mm	●	●	●	●	●
LGL4	Sada vybavení START KIT pl. čoč. velká 2.4mm	●	●	●	●	●
LGL5	Sada vybavení START KIT pl. čoč. velká 3.2mm	●	●	●	●	●
LGL6	Sada vybavení START KIT pl. čoč. velká 4.0mm	●	●	●	●	●
LGL7	Sada vybavení START KIT pl. čoč. velká 4.8mm	●	●	●	●	●
LGL8	Sada vybavení START KIT pl. čoč. velká 6.4mm	●	●	●	●	●

● Povolené možnosti výbavy

Arc T sady příslušenství

Kód	Popis	T2 / T2FX	T3 / T3FX	T3W / T3WFX	T4W / T4WFX	T5W / T5WFX
AK1	Sada příslušenství 1.6; 2.0; 2.4 mm	●	●	●	●	●
<p>Sada příslušenství malá Klešтина 1.6mm - 1/16", 2.0mm - 5/64", 2.4mm - 3/32" Hubice keramická 8mm - 5/16", 10mm - 3/8", 11mm - 7/16" Těsnění hlavy Izolátor žhavé zóny arc T2/T3W/T4W Kryt elektrody dlouhý arc T2/T3W/T4W, Kryt elektrody krátký arc T2/T3W/T4W Arc Klíč arc</p>						
AK2	Sada příslušenství 2.4; 3.2; 4.0 mm	●	●	●	●	●
<p>Sada příslušenství malá Klešтина 2.4mm - 3/32", 3.2mm - 1/8", 4.0mm - 5/32" Hubice keramická 11mm - 7/16", 12.5mm - 1/2", 16mm - 5/8" Těsnění hlavy Izolátor žhavé zóny arc T2/T3W/T4W Kryt elektrody dlouhý arc T2/T3W/T4W, Kryt elektrody krátký arc T2/T3W/T4W Arc Klíč arc</p>						
AK3	Sada příslušenství pl. čoč. 1,6; 2,0; 2,4mm	●	●	●	●	●
<p>Sada příslušenství s plyn.čočkou malá Klešтина s plyn.čočkou 1.6mm - 1/16", 2.0mm - 5/64", 2.4mm - 3/32" Hubice keramická 10mm - 3/8", 11mm - 7/16", 12.5mm - 1/2" Těsnění hlavy Izolátor žhavé zóny arc T2/T3W/T4W Kryt elektrody dlouhý arc T2/T3W/T4W, Kryt elektrody krátký arc T2/T3W/T4W Arc Klíč arc</p>						
AK4	Sada příslušenství pl. čoč. 2,4; 3,2; 4,0mm	●	●	●	●	●
<p>Sada příslušenství s plyn.čočkou malá Klešтина s plyn.čočkou 2.4mm - 3/32", 3.2mm - 1/8", 4.0mm - 5/32" Hubice keramická 11mm - 7/16", 12.5mm - 1/2", 16mm - 5/8" Těsnění hlavy Izolátor žhavé zóny arc T2/T3W/T4W Kryt elektrody dlouhý arc T2/T3W/T4W, Kryt elektrody krátký arc T2/T3W/T4W Arc Klíč arc</p>						
AK5	Sada příslušenství pl. čoč. 2,4; 3,2; 4,0mm	●	●	●	●	●
<p>Sada příslušenství střední Klešтина 2.4mm - 3/32", 3.2mm - 1/8", 4.0mm - 5/32" Hubice keramická 11mm - 7/16", 12.5mm - 1/2", 16mm - 5/8" Těsnění hlavy Izolátor žhavé zóny arc T2/T3W/T4W Kryt elektrody dlouhý arc T2/T3W/T4W, Kryt elektrody krátký arc T2/T3W/T4W Arc Klíč arc</p>						

● Povolené možnosti výbavy

Arc T sady příslušenství

Kód	Popis	T2 / T2FX	T3 / T3FX	T3W / T3WFX	T4W / T4WFX	T5W / T5WFX
AK6	Sada příslušenství 4,0; 4,8; 6,4mm	●	●	●	●	●
<p>Sada příslušenství střední Klešтина 4.0mm - 5/32", 4.8mm - 3/16", 6.4mm - 1/4" Hubice keramická 12.5mm - 1/2", 16mm - 5/8", 19mm - 3/4" Těsnění hlavy Izolátor žhavé zóny arc T2/T3W/T4W Kryt elektrody dlouhý arc T2/T3W/T4W, Kryt elektrody krátký arc T2/T3W/T4W Arc Klíč arc</p>						
AK7	Sada příslušenství pl. čoč. 2,4; 3,2; 4,0mm	●	●	●	●	●
<p>Sada příslušenství s plyn.čočkou střední Klešтина s plyn.čočkou 2.4mm - 3/32", 3.2mm - 1/8", 4.0mm - 5/32" Hubice keramická 11mm - 7/16", 12.5mm - 1/2", 16mm - 5/8" Těsnění hlavy Izolátor žhavé zóny arc T2/T3W/T4W Kryt elektrody dlouhý arc T2/T3W/T4W, Kryt elektrody krátký arc T2/T3W/T4W, Arc Klíč arc</p>						
AK8	Sada příslušenství pl. čoč. 4,0; 4,8; 6,4mm	●	●	●	●	●
<p>Sada příslušenství s plyn.čočkou střední Klešтина s plyn.čočkou 4.0mm - 5/32", 4.8mm - 3/16", 6.4mm - 1/4" Hubice keramická 12.5mm - 1/2", 16mm - 5/8", 19mm - 3/4" Těsnění hlavy Izolátor žhavé zóny arc T2/T3W/T4W Kryt elektrody dlouhý arc T2/T3W/T4W, Kryt elektrody krátký arc T2/T3W/T4W Arc Klíč arc</p>						
AK9	Sada příslušenství pl. čoč. 2,4; 3,2; 4,0mm	●	●	●	●	●
<p>Sada příslušenství s plyn.čočkou velká Klešтина s plyn.čočkou dlouhá 2.4mm - 3/32", 3.2mm - 1/8", 4.0mm - 5/32" Hubice keramická 12.5mm - 1/2", 16mm - 5/8", 19mm - 3/4" Těsnění hlavy Izolátor žhavé zóny arc T2/T3W/T4W Kryt elektrody dlouhý arc T2/T3W/T4W, Kryt elektrody krátký arc T2/T3W/T4W Arc Klíč arc</p>						
AK10	Sada příslušenství pl. čoč. 4,0; 4,8; 6,4mm	●	●	●	●	●
<p>Sada příslušenství s plyn.čočkou velká Klešтина s plyn.čočkou 4.0mm - 5/32", 4.8mm - 3/16", 6.4mm - 1/4" Hubice keramická 16mm - 5/8", 19mm - 3/4", 24mm 15/16" Těsnění hlavy Izolátor žhavé zóny arc T2/T3W/T4W Kryt elektrody dlouhý arc T2/T3W/T4W, Kryt elektrody krátký arc T2/T3W/T4W Arc Klíč arc</p>						

● Povolené možnosti výbavy

ARC T SUPER SÉRIE SYSTEM PŘEHLED

Nové



LIBERATE
YOUR WORKDAY

T2 / T2FX / T3W / T3WFX / T4W / T4WFX

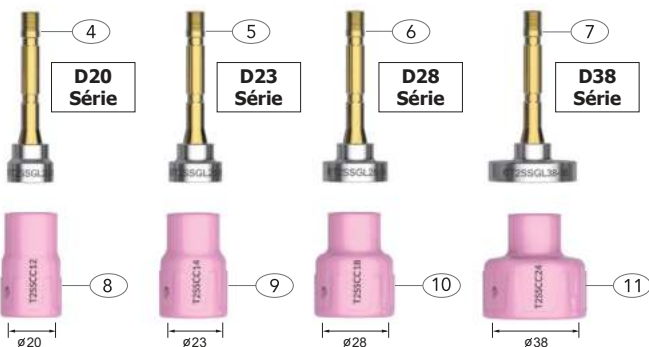

Hubice keramická

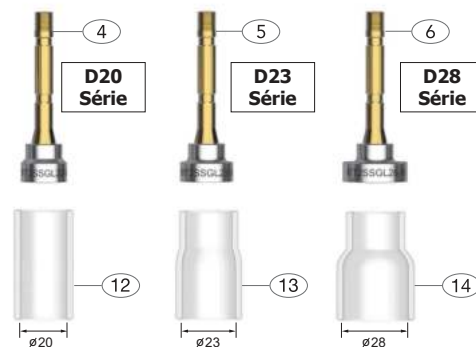

Hubice QUARTZ

Spotřební díly

Obj.č.	Popis
1	T2GS Těsnění hlavy
2	T2QZSN20 Izolátor žhavé zóny Quartz ARC T2/T3W/T4W
2a	QZR-D20 O-kroužek Quartz ARC (bal.10)
3	T2SN Izolátor žhavé zóny arc T2/T3W/T4W
4	T2SSGL20-16 Kleština s plyn.čočkou Super série 1.6mm - 1/16"
	T2SSGL20-20 Kleština s plyn.čočkou Super série 2.0mm - 5/64"
	T2SSGL20-24 Kleština s plyn.čočkou Super série 2.4mm - 2/32"
	T2SSGL20-32 Kleština s plyn.čočkou Super série 3.2mm - 1/8"
5	T2SSGL23-16 Kleština s plyn.čočkou Super série 1.6mm - 1/16"
	T2SSGL23-20 Kleština s plyn.čočkou Super série 2.0mm - 5/64"
	T2SSGL23-24 Kleština s plyn.čočkou Super série 2.4mm - 2/32"
	T2SSGL23-32 Kleština s plyn.čočkou Super série 3.2mm - 1/8"
6	T2SSGL28-16 Kleština s plyn.čočkou Super série 1.6mm - 1/16"
	T2SSGL28-20 Kleština s plyn.čočkou Super série 2.0mm - 5/64"
	T2SSGL28-24 Kleština s plyn.čočkou Super série 2.4mm - 2/32"
	T2SSGL28-32 Kleština s plyn.čočkou Super série 3.2mm - 1/8"
7	T2SSGL38-16 Kleština s plyn.čočkou Super série 1.6mm - 1/16"
	T2SSGL38-20 Kleština s plyn.čočkou Super série 2.0mm - 5/64"
	T2SSGL38-24 Kleština s plyn.čočkou Super série 2.4mm - 2/32"
	T2SSGL38-32 Kleština s plyn.čočkou Super série 3.2mm - 1/8"

Obj.č.	Popis
8	T2SSCC12 Hubice keramická Super série 20mm - 3/4"
9	T2SSCC14 Hubice keramická Super série 23mm - 15/16"
10	T2SSCC18 Hubice keramická Super série 28mm - 1-1/10"
11	T2SSCC24 Hubice keramická Super série 38mm - 1-9/16"
12	T2SSQZ12 Hubice Quartz Super série 20mm - 3/4"
13	T2SSQZ14 Hubice Quartz Super série 23mm - 15/16"
14	T2SSQZ18 Hubice Quartz Super série 28mm - 1-1/10"

ARC T Super série SYSTEM PŘEHLED

Nové

arc
TORCHOLGY
INTELLIGENT TORCH SOLUTIONS

LIBERATE
YOUR WORKDAY

T3 / T3FX / T5W / T5WFX

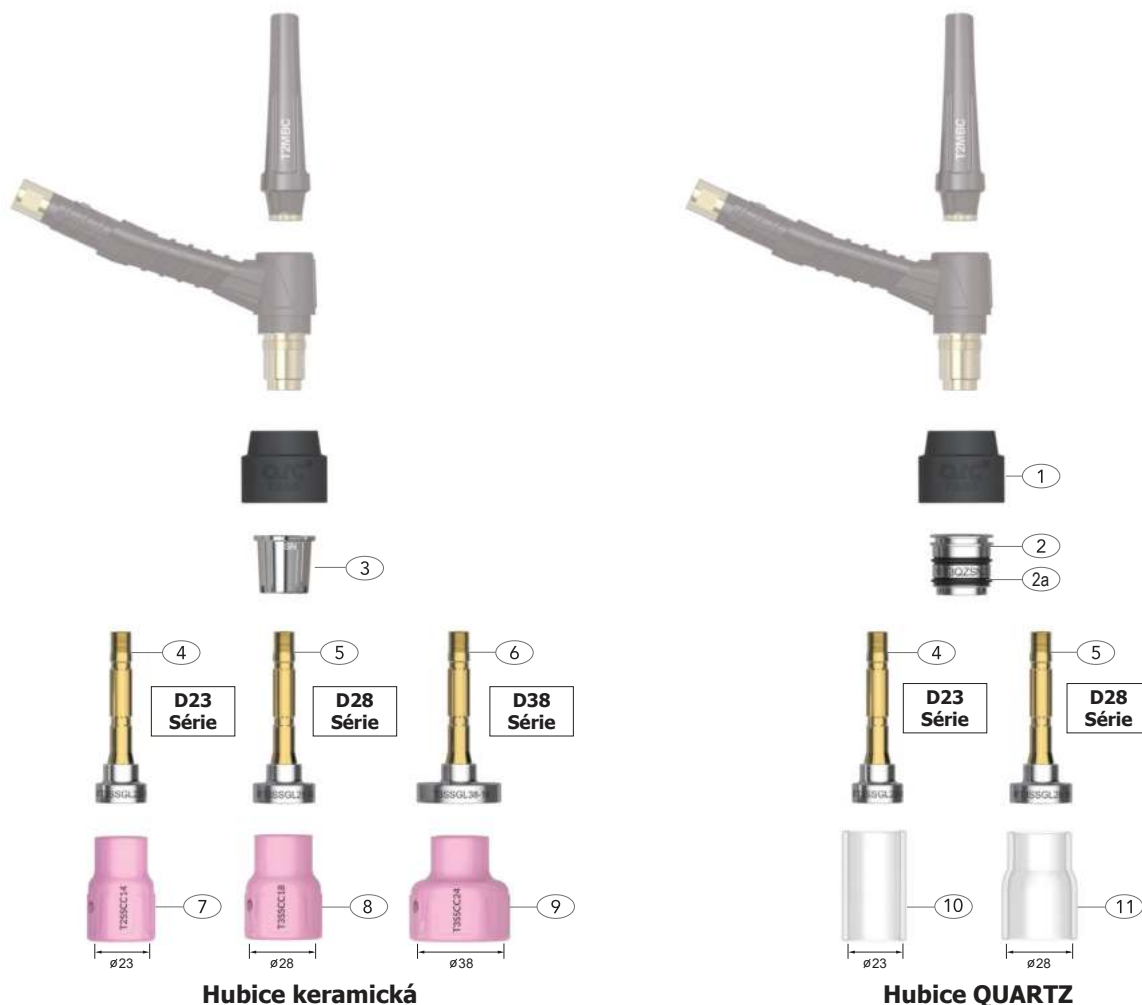

Spotřební díly

Obj.č.	Popis
1	T3GS Těsnění hlavy
2	T3QZSN23 Izolátor žhavé zóny Quartz ARC T2/T3W/T4W
2a	QZR-D23 O-kroužek Quartz ARC (bal.10)
3	T3SN Izolátor žhavé zóny arc T2/T3W/T4W
4	T3SSGL23-16 Kleština s plyn.čočkou Super série 1.6mm - 1/16"
	T3SSGL23-20 Kleština s plyn.čočkou Super série 2.0mm - 5/64"
	T3SSGL23-24 Kleština s plyn.čočkou Super série 2.4mm - 2/32"
	T3SSGL23-32 Kleština s plyn.čočkou Super série 3.2mm - 1/8"
5	T3SSGL28-16 Kleština s plyn.čočkou Super série 1.6mm - 1/16"
	T3SSGL28-20 Kleština s plyn.čočkou Super série 2.0mm - 5/64"
	T3SSGL28-24 Kleština s plyn.čočkou Super série 2.4mm - 2/32"
	T3SSGL28-32 Kleština s plyn.čočkou Super série 3.2mm - 1/8"
6	T3SSGL38-16 Kleština s plyn.čočkou Super série 1.6mm - 1/16"
	T3SSGL38-20 Kleština s plyn.čočkou Super série 2.0mm - 5/64"
	T3SSGL38-24 Kleština s plyn.čočkou Super série 2.4mm - 2/32"
	T3SSGL38-32 Kleština s plyn.čočkou Super série 3.2mm - 1/8"

Obj.č.	Popis
7	T3SSCC14 Hubice keramická Super série 23mm - 15/16"
8	T2SSCC18 Hubice keramická Super série 28mm - 1-1/10"
9	T2SSCC24 Hubice keramická Super série 38mm - 1-9/16"
10	T3SSQZ14 Hubice Quartz Super série 23mm - 15/16"
11	T3SSQZ18 Hubice Quartz Super série 28mm - 1-1/10"

Hubice keramická Super série



Kód	Popis	Průměr A		T2 / T2FX	T3 / T3FX	T3W / T3WFX	T4W / T4WFX	T5W / T5WFX
T2SSCC12	Hubice keramická Super série	20mm	3/4"	●	●	●	●	●
T2SSCC14	Hubice keramická Super série	23mm	15/16"	●	●	●	●	●
T2SSCC18	Hubice keramická Super série	28mm	1-1/10"	●	●	●	●	●
T2SSCC24	Hubice keramická Super série	38mm	1-9/16"	●	●	●	●	●

T3SSCC14	Hubice keramická Super série	23mm	15/16"	●	●	●	●	●
T3SSCC18	Hubice keramická Super série	28mm	1-1/10"	●	●	●	●	●
T3SSCC24	Hubice keramická Super série	38mm	1-9/16"	●	●	●	●	●

Hubice Quartz Super série

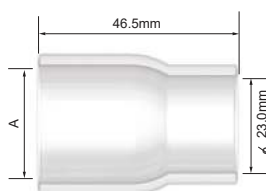
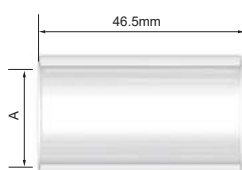
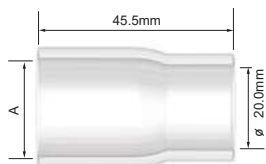
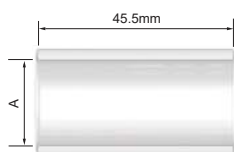

Kód	Popis	Průměr A		T2 / T2FX	T3 / T3FX	T3W / T3WFX	T4W / T4WFX	T5W / T5WFX
T2SSQZ12	Hubice Quartz Super série	20mm	3/4"	●	●	●	●	●

T2SSQZ14	Hubice Quartz Super série	23mm	15/16"	●	●	●	●	●
T2SSQZ18	Hubice Quartz Super série	28mm	1-1/10"	●	●	●	●	●

T3SSQZ14	Hubice Quartz Super série	23mm	15/16"	●	●	●	●	●
----------	---------------------------	------	--------	---	---	---	---	---

T3SSQZ18	Hubice Quartz Super série	28mm	1-1/10"	●	●	●	●	●
----------	---------------------------	------	---------	---	---	---	---	---

● Povolené možnosti výbavy

Kleštiny s pl. čočkou Super série

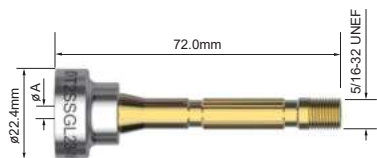

Kód	Popis	Průměr A		T2 / T2FX	T3 / T3FX	T3W / T3WFX	T4W / T4WFX	T5W / T5WFX
T2SSGL20-16	Kleština s plyn.čočkou Super série - D20	1.6mm	1/16"	●	●	●	●	●
T2SSGL20-20	Kleština s plyn.čočkou Super série - D20	2.0mm	5/64"	●	●	●	●	●
T2SSGL20-24	Kleština s plyn.čočkou Super série - D20	2.4mm	3/32"	●	●	●	●	●
T2SSGL20-32	Kleština s plyn.čočkou Super série - D20	3.2mm	1/8"	●	●	●	●	●

T2SSGL23-16	Kleština s plyn.čočkou Super série - D23	1.6mm	1/16"	●	●	●	●	●
T2SSGL23-20	Kleština s plyn.čočkou Super série - D23	2.0mm	5/64"	●	●	●	●	●
T2SSGL23-24	Kleština s plyn.čočkou Super série - D23	2.4mm	3/32"	●	●	●	●	●
T2SSGL23-32	Kleština s plyn.čočkou Super série - D23	3.2mm	1/8"	●	●	●	●	●

T2SSGL28-16	Kleština s plyn.čočkou Super série - D28	1.6mm	1/16"	●	●	●	●	●
T2SSGL28-20	Kleština s plyn.čočkou Super série - D28	2.0mm	5/64"	●	●	●	●	●
T2SSGL28-24	Kleština s plyn.čočkou Super série - D28	2.4mm	3/32"	●	●	●	●	●
T2SSGL28-32	Kleština s plyn.čočkou Super série - D28	3.2mm	1/8"	●	●	●	●	●

T2SSGL38-16	Kleština s plyn.čočkou Super série - D38	1.6mm	1/16"	●	●	●	●	●
T2SSGL38-20	Kleština s plyn.čočkou Super série - D38	2.0mm	5/64"	●	●	●	●	●
T2SSGL38-24	Kleština s plyn.čočkou Super série - D38	2.4mm	3/32"	●	●	●	●	●
T2SSGL38-32	Kleština s plyn.čočkou Super série - D38	3.2mm	1/8"	●	●	●	●	●





T3SSGL23-16	Kleština s plyn.čočkou Super série - D23	1.6mm	1/16"	●	●	●	●	●
T3SSGL23-20	Kleština s plyn.čočkou Super série - D23	2.0mm	5/64"	●	●	●	●	●
T3SSGL23-24	Kleština s plyn.čočkou Super série - D23	2.4mm	3/32"	●	●	●	●	●
T3SSGL23-32	Kleština s plyn.čočkou Super série - D23	3.2mm	1/8"	●	●	●	●	●

T3SSGL28-16	Kleština s plyn.čočkou Super série - D28	1.6mm	1/16"	●	●	●	●	●
T3SSGL28-20	Kleština s plyn.čočkou Super série - D28	2.0mm	5/64"	●	●	●	●	●
T3SSGL28-24	Kleština s plyn.čočkou Super série - D28	2.4mm	3/32"	●	●	●	●	●
T3SSGL28-32	Kleština s plyn.čočkou Super série - D28	3.2mm	1/8"	●	●	●	●	●

T3SSGL38-16	Kleština s plyn.čočkou Super série - D38	1.6mm	1/16"	●	●	●	●	●
T3SSGL38-20	Kleština s plyn.čočkou Super série - D38	2.0mm	5/64"	●	●	●	●	●
T3SSGL38-24	Kleština s plyn.čočkou Super série - D38	2.4mm	3/32"	●	●	●	●	●
T3SSGL38-32	Kleština s plyn.čočkou Super série - D38	3.2mm	1/8"	●	●	●	●	●

● Povolené možnosti výbavy

Super série sady sítěk

Kód	Popis	Průměr		T2 / T2FX	T3 / T3FX	T3W / T3WFX	T4W / T4WFX	T5W / T5WFX
	SSGL14.5-16FS-3KIT	Super série Filtr kit	1.6mm	1/16"	●	●	●	●
	SSGL14.5-20FS-3KIT	Super série Filtr kit	2.0mm	5/64"	●	●	●	●
	SSGL14.5-24FS-3KIT	Super série Filtr kit	2.4mm	3/32"	●	●	●	●
	SSGL14.5-32FS-3KIT	Super série Filtr kit	3.2mm	1/8"	●	●	●	●
	SSGL20-16FS-3KIT	Super série Filtr kit	1.6mm	1/16"	●	●	●	●
	SSGL20-20FS-3KIT	Super série Filtr kit	2.0mm	5/64"	●	●	●	●
	SSGL20-24FS-3KIT	Super série Filtr kit	2.4mm	3/32"	●	●	●	●
	SSGL20-32FS-3KIT	Super série Filtr kit	3.2mm	1/8"	●	●	●	●
	SSGL23-16FS-3KIT	Super série Filtr kit	1.6mm	1/16"	●	●	●	●
	SSGL23-20FS-3KIT	Super série Filtr kit	2.0mm	5/64"	●	●	●	●
	SSGL23-24FS-3KIT	Super série Filtr kit	2.4mm	3/32"	●	●	●	●
	SSGL23-32FS-3KIT	Super série Filtr kit	3.2mm	1/8"	●	●	●	●
	SSGL28-16FS-3KIT	Super série Filtr kit	1.6mm	1/16"	●	●	●	●
	SSGL28-20FS-3KIT	Super série Filtr kit	2.0mm	5/64"	●	●	●	●
	SSGL28-24FS-3KIT	Super série Filtr kit	2.4mm	3/32"	●	●	●	●
	SSGL28-32FS-3KIT	Super série Filtr kit	3.2mm	1/8"	●	●	●	●
	SSGL38-16FS-3KIT	Super série Filtr kit	1.6mm	1/16"	●	●	●	●
	SSGL38-20FS-3KIT	Super série Filtr kit	2.0mm	5/64"	●	●	●	●
	SSGL38-24FS-3KIT	Super série Filtr kit	2.4mm	3/32"	●	●	●	●
	SSGL38-32FS-3KIT	Super série Filtr kit	3.2mm	1/8"	●	●	●	●